

6. Для закрепления на автомобиле передней правой опоры, повторите операции п.5. Используйте для этого соответствующую опору (Рис. 2, стр. 3)

7. Для закрепления на автомобиле задних опор возьмите винт М6х40 (9) и соберите на его резьбовую часть в той же последовательности аналогичный набор деталей (Рис. 7), за исключением шторки (шторки на задних опорах не применяются). Придерживая набор деталей, закрутите несколько витков резьбы винта в резьбовое отверстие задних штатных мест (Рис. 8).



Рис. 7



Рис. 8

8. **Внимание:** во избежание перекоса затягивайте винты крепления опор не сразу до упора, а равномерно, делая последовательно по несколько оборотов шестигранным ключом на одной опоре, затем переходя к следующей.

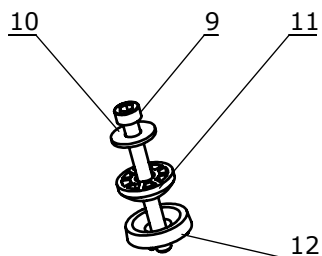
Усилие затяжки винтов — 2 н/м.

Обратите внимание, чтобы шторки передних опор не касались водосливного гребня и откинутой крышки лючка.

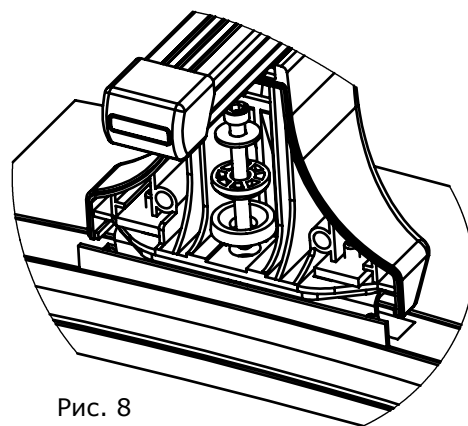
Шторки необходимы для улучшения внешнего вида установленного багажника.

Дополнение к инструкции по установке багажника для автомобиля Opel Astra H, Opel Zafira (со штатными местами)

Если вы приобрели багажник в сборе (арт. 30.8145, 30.8146, арт. 30.8147, 30.8148), то

п. 1-3 настоящей инструкции можно пропустить.

Если Вы приобрели багажник в составе комплекта адаптеров (арт. 30.8753), комплекта опор (арт. 30.8709) и комплекта поперечных дуг (арт. 30.8726 или арт. 30.8828), то сборку багажника начните с п.1 настоящей инструкции.

Сборка багажника

1. Возьмите из коробки с комплектом адаптеров кронштейн передней левой опоры (1)

возьмите из коробки с комплектом опор любую пластиковую опору (4) приложите эти детали друг к другу так, чтобы совпали крепежные отверстия (Рис. 1).

Вложите две закладные плоские гайки (5) в опору (4) так, чтобы с помощью винтов М6х20 (13) с шайбой (14) можно было соединить детали (1) и (4).

Шестигранным ключом надежно затяните винты М6х20 (13).

Вы собрали переднюю левую опору.



Рис.1

2. Повторите операции п.1 для сборки передней правой опоры. Используйте для этого кронштейн передней правой опоры (2). (Рис. 2)

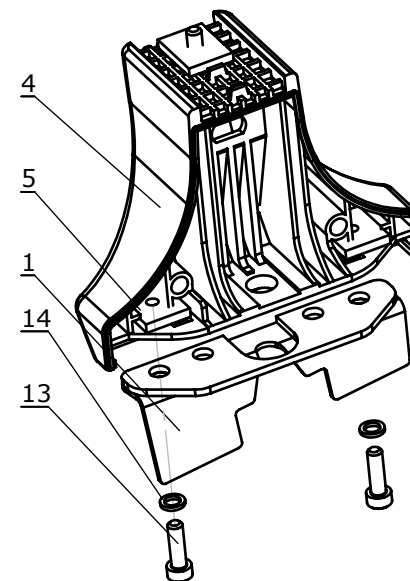

Рис. 2

3. Повторите операции п.2 для сборки задних опор. Кронштейн задних опор (3) для них применяется одинаковый. (Рис 3)
Установите собранные опоры на поперечные дуги (См. Инструкцию для багажников с опорой тип С, стр. 1-3).

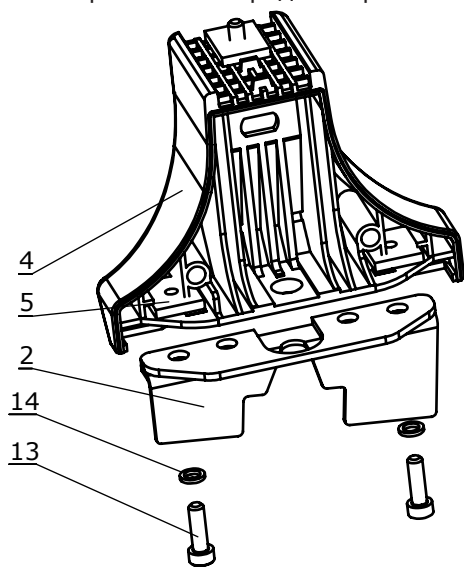

Рис. 3

4. Откройте лючки штатных мест на крыше вашего автомобиля. Поперечные дуги с опорами установите кронштейнами в окна штатных мест.

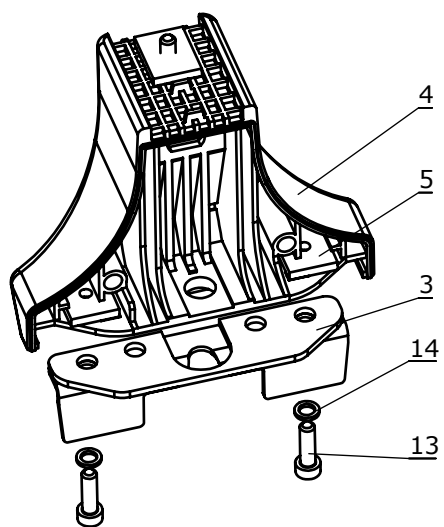

Рис. 4

5. Для закрепления на автомобиле передней левой опоры возьмите винт М6х55 (8), последовательно наденьте на его резьбовую часть следующие детали: Шайба большая (10), Шторка передней левой опоры (6), Шайба пластиковая сферическая (11), Шайба пластиковая гнездовая (12) (Рис. 5).
Придерживая набор деталей, вставьте винт в центральное отверстие опоры и закрутите несколько витков винта в резьбовое отверстие переднего левого штатного места (Рис. 6)



Рис. 5

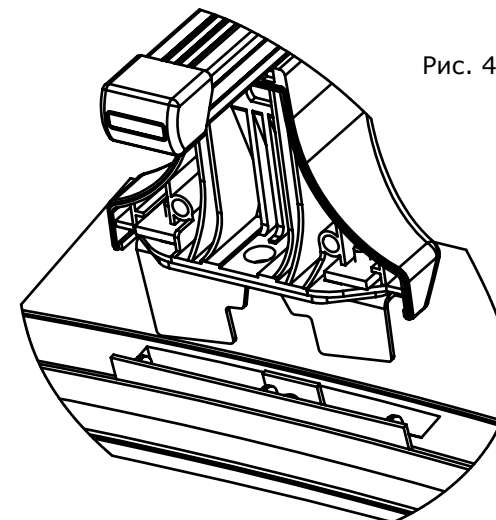
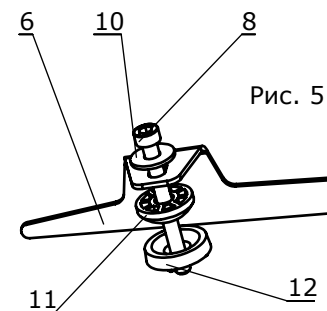
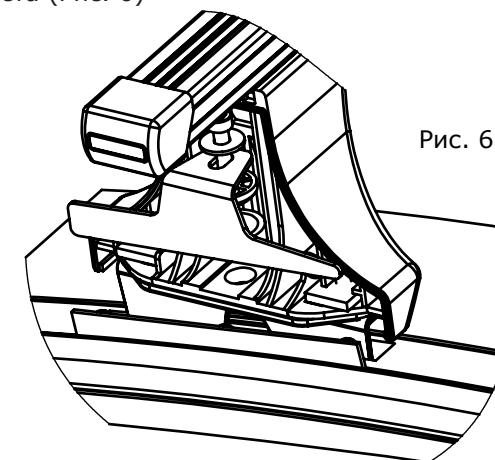

Рис. 6